



RÉPUBLIQUE
FRANÇAISE

*Liberté
Égalité
Fraternité*

STAGES DE 2DE CONNECTÉS



Atelier

ANIMATION

Brigitte Levy

François Castay



MODÉRATION
Frédéric Palluy
Peggy Besson





Qui suis-je ?



Je suis un moyen de communication



Je suis fortement utile pour rechercher un stage



Je dois m'entretenir pour vivre



Je suis fortement liée à l'identité numérique



Je suis une grande copine de la compétence
Savoir se présenter et maîtriser son image



CONSTRUIRE ET DÉVELOPPER SON RÉSEAU

Sommaire

- Stop aux idées reçues !
- Construire / Développer son réseau
- La roue des compétences d'un réseau

STAGES DE 2DE CONNECTÉS





Stop

AUX IDÉES REÇUES SUR LE RÉSEAU

Idée reçue #1

« J'ai plus de 3000 followers sur Insta,
c'est bon, j'ai déjà mon réseau ! »



« Eh bien non, désolé de vous décevoir, mais créer simplement un compte sur les réseaux sociaux ne suffit pas pour atteindre vos objectifs, nouer des contacts et créer des échanges. »



Si vous souhaitez vous rendre visible, il va falloir redoubler d'efforts, poster régulièrement, faire des stories, liker, partager ou commenter d'autres contenus, afin d'affirmer votre présence !



Un compte vide, auquel vous vous connectez rarement va disparaître dans la masse, au profit d'autres internautes, bien plus investis. »
David, Chargé de recrutement

Idée reçue #2

« Pour trouver un stage, il faut être pistonné et moi, je ne connais personne qui va me faire entrer dans sa boîte ! »





« On ne recrute pas un profil parce que X ou Y nous l'a demandé mais parce qu'il a été recommandé et a les compétences requises pour le poste. Le recrutement par recommandation, repose sur l'activation de son réseau professionnel. Soit on a déjà travaillé directement avec la personne qui nous recommande pour le poste, soit pas mais elle connaît notre expertise sur le secteur via un réseau commun. »

Stella, DRH

Idée reçue #3

« OK, le réseau est basé sur des échanges,
mais moi, je n'ai rien à apporter ! »





« Je m'appelle **Lucas**, je suis en terminale. Comme beaucoup de mes amis, je pensais que je n'avais rien à apporter à notre réseau d'échange en ligne. Après tout, je suis juste un lycéen ordinaire, sans compétences particulières.

Un jour, notre prof d'histoire nous a demandé de partager quelque chose sur le réseau du lycée. J'ai toujours été un grand fan de bandes dessinées, alors j'ai partagé une critique d'une de mes BD préférées.



À ma grande surprise, ma critique a reçu beaucoup de like et commentaires positifs. C'est à ce moment-là que j'ai réalisé que même si je suis juste un lycéen ordinaire, je peux apporter quelque chose, en prenant des initiatives. Aujourd'hui, j'anime un club de BD en ligne avec des amis. »





Atelier

CONSTRUIRE et DÉVELOPPER SON RÉSEAU

Timothé a, lui aussi galéré, pour construire son réseau, ne sachant pas comment s'y prendre

Écoutons-le...

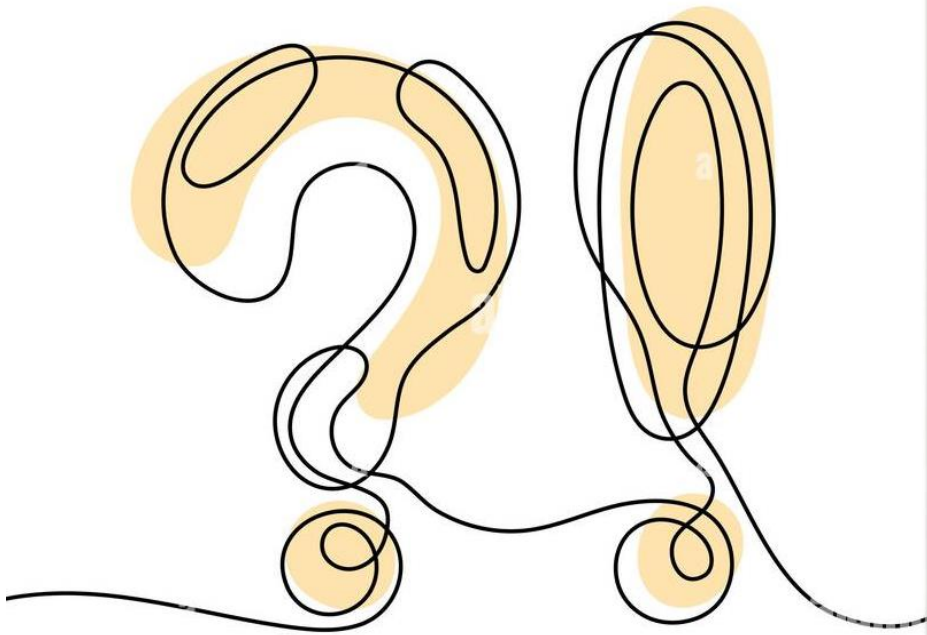

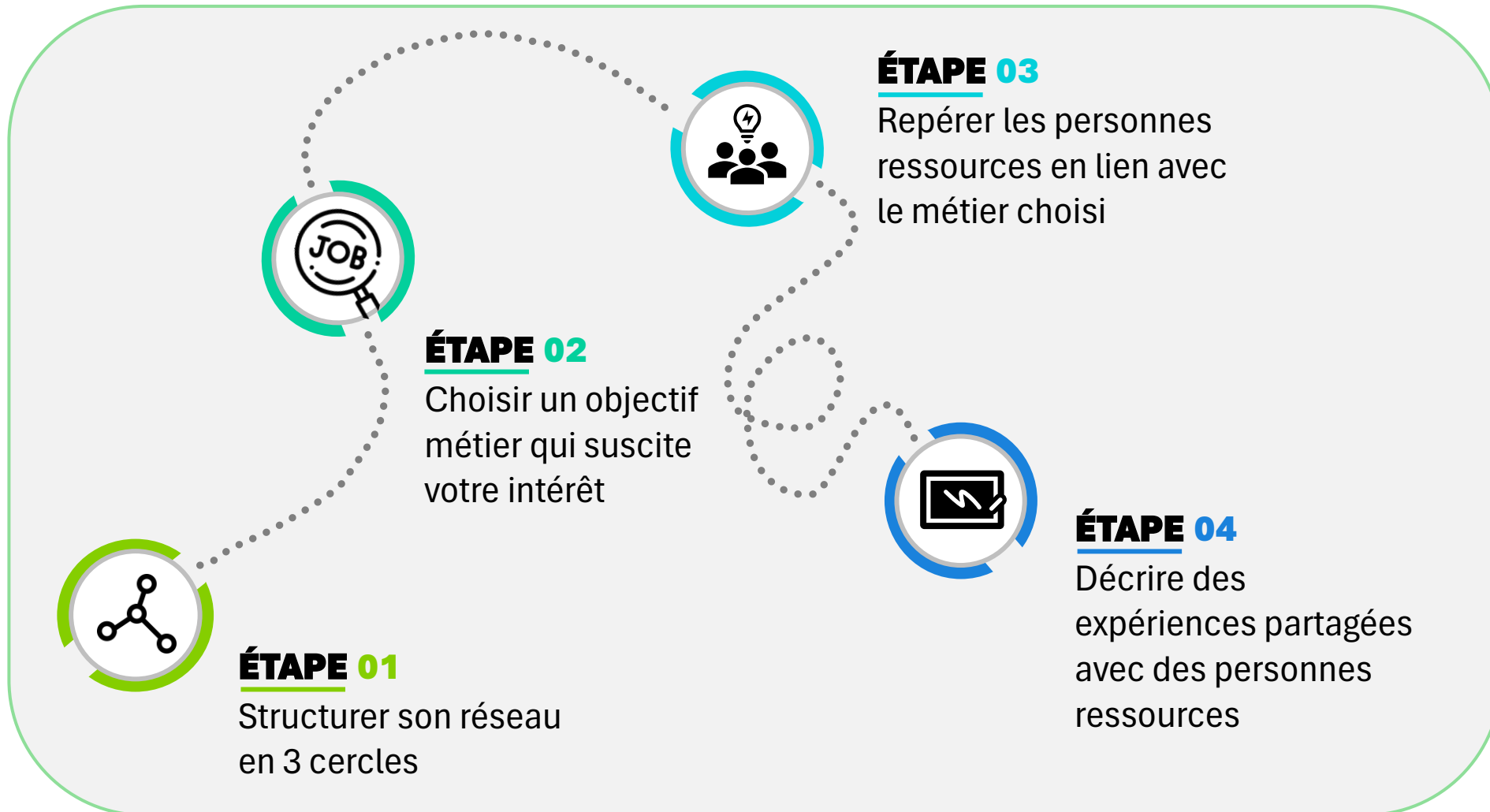

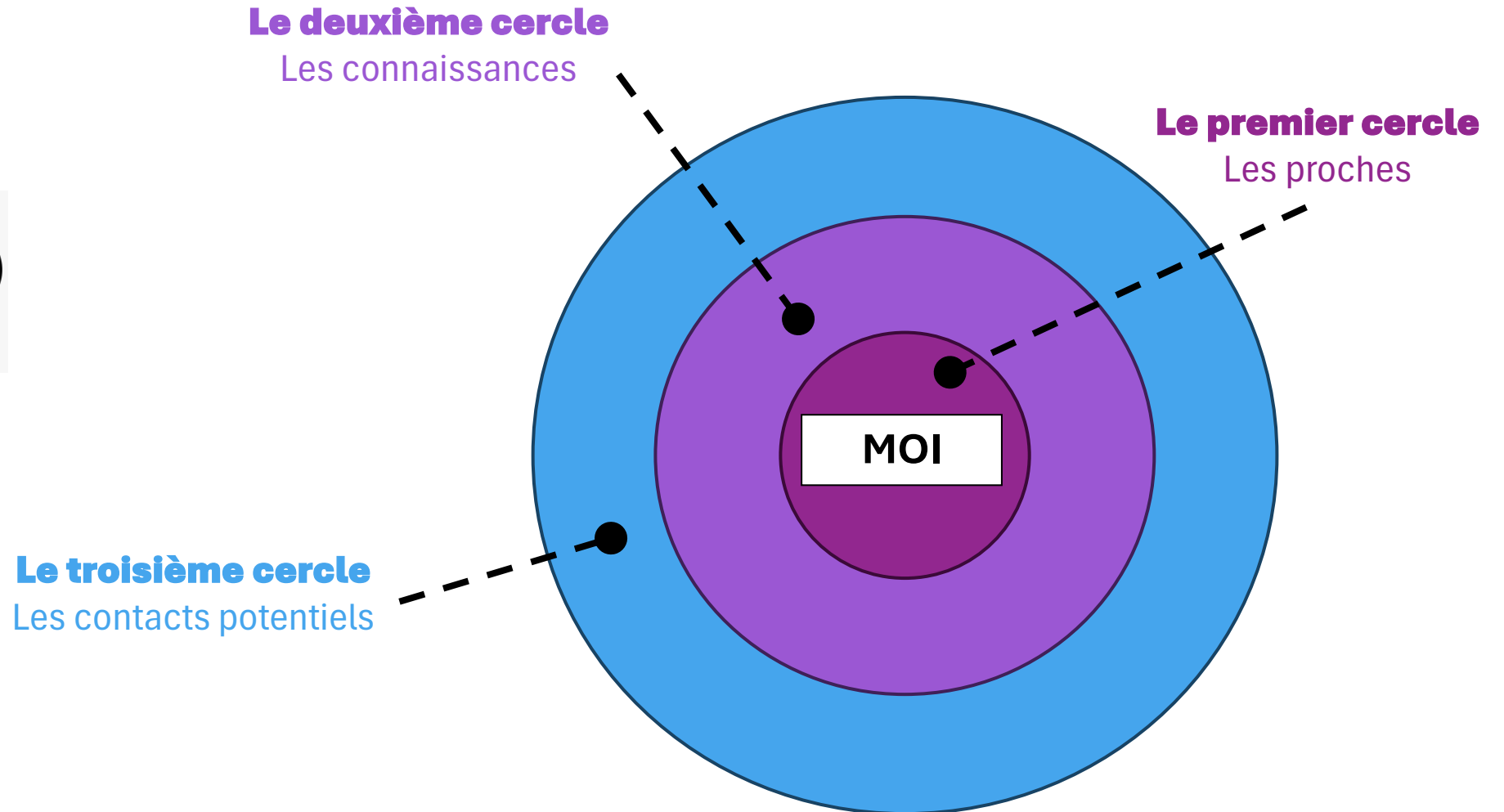

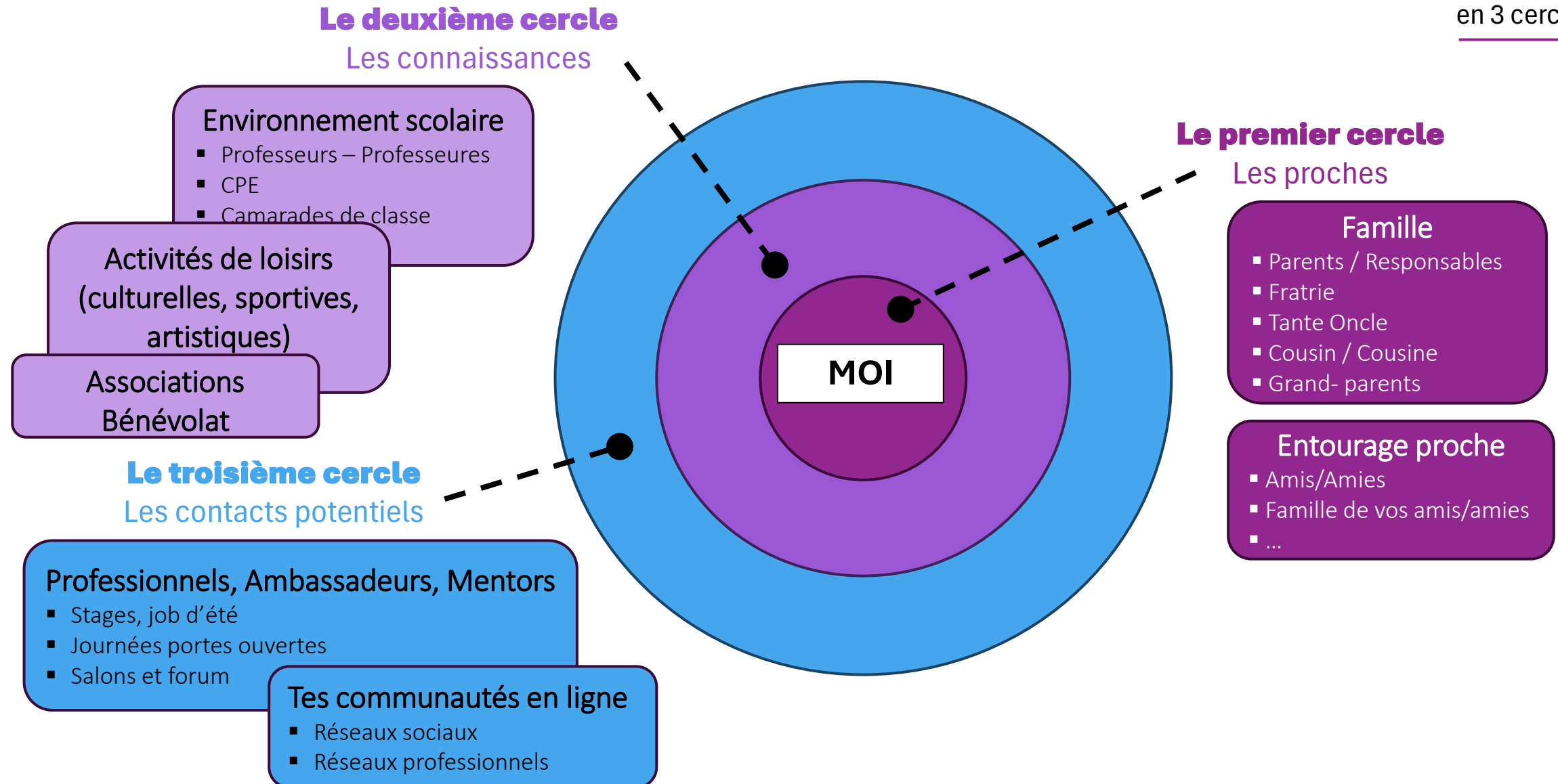

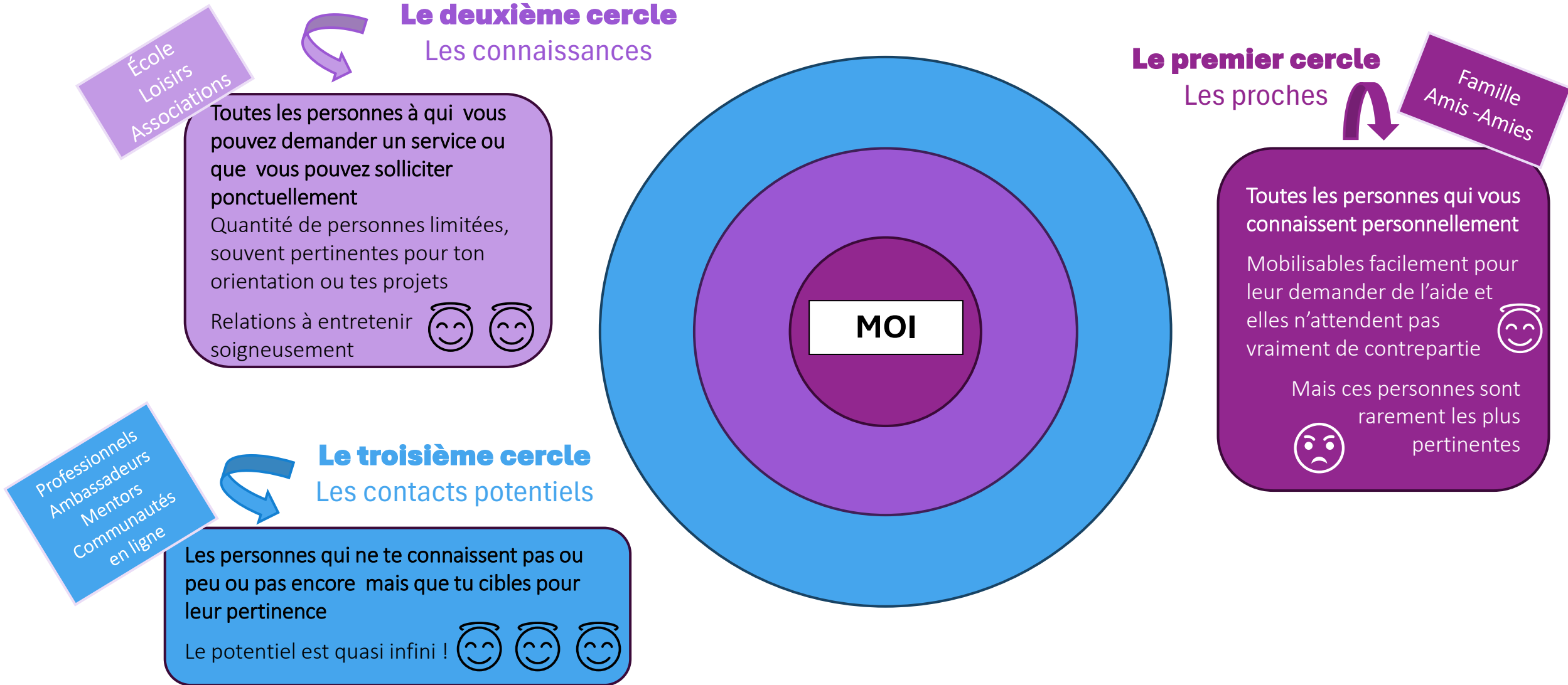

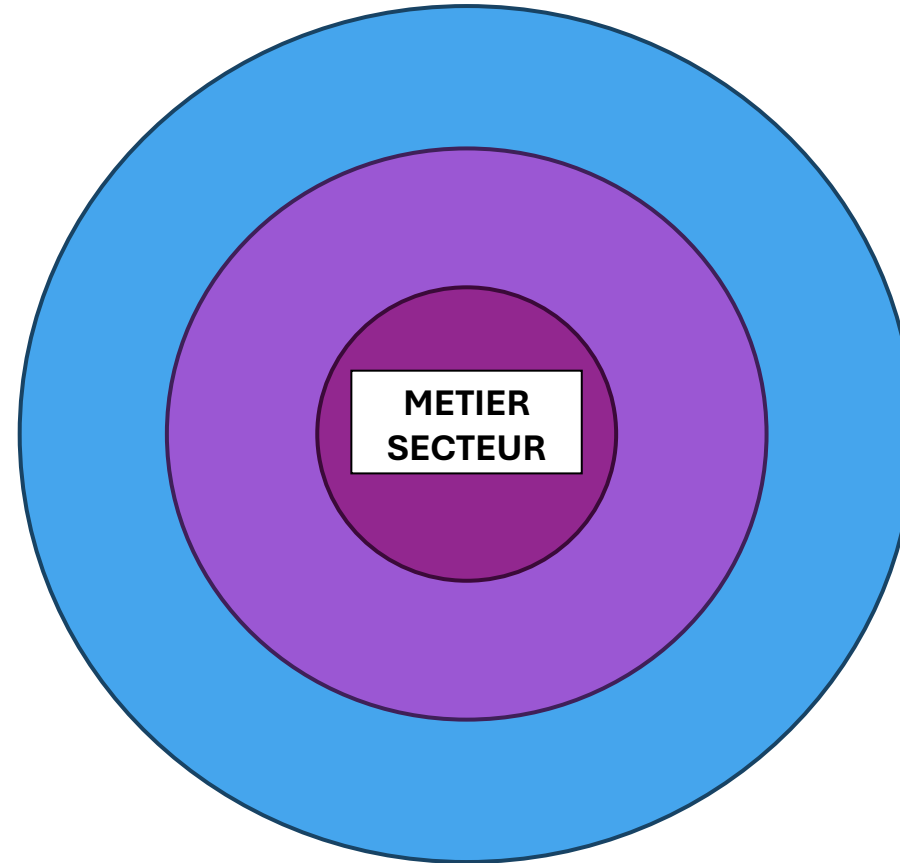

Repérer des personnes ressources en lien avec le métier choisi

Le deuxième cercle

Les connaissances

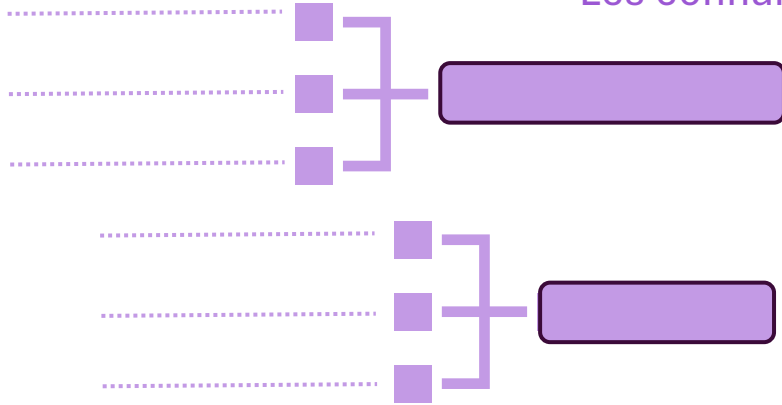

Le troisième cercle

Les contacts potentiels

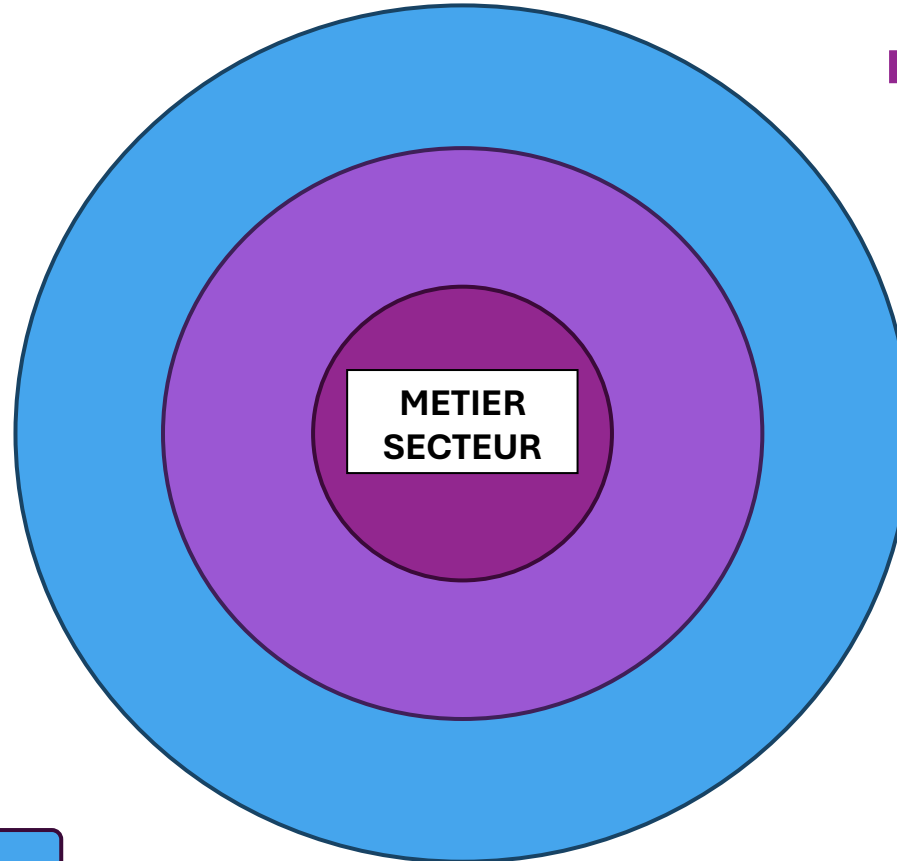
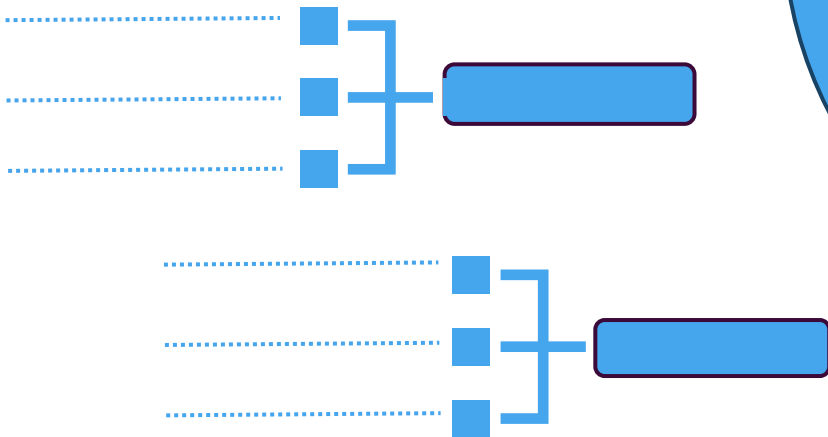

Le premier cercle

Les proches

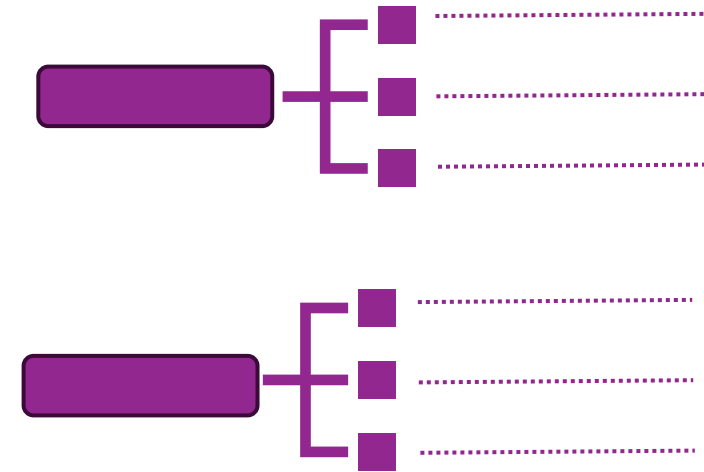

Le deuxième cercle Les connaissances

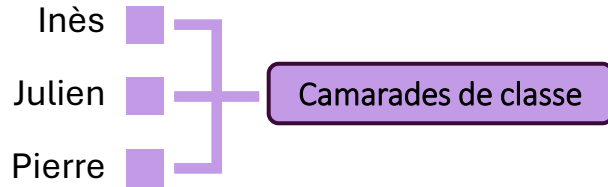

Le premier cercle Les proches

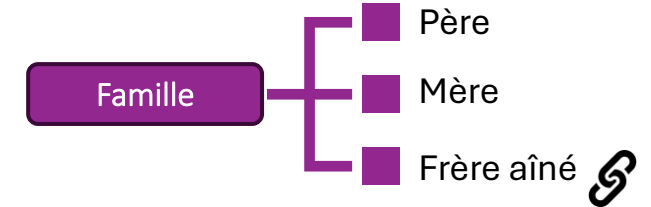

Le troisième cercle Les contacts potentiels

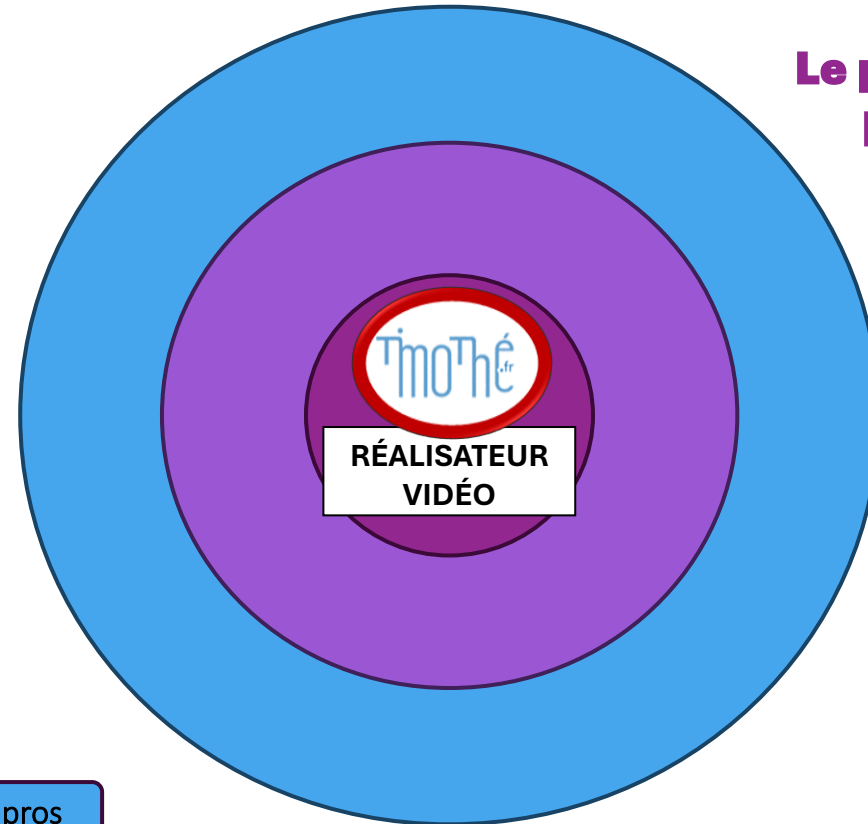
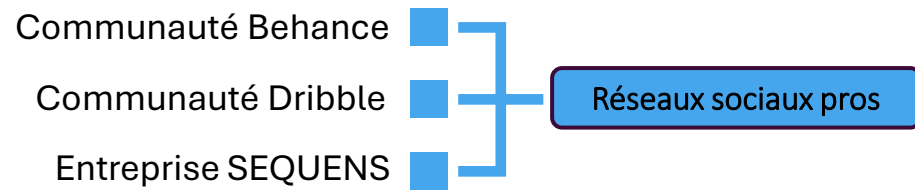
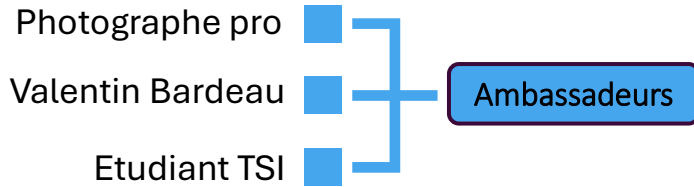
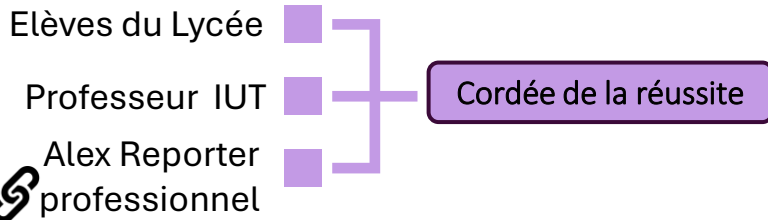

Décrire des expériences partagées
avec des personnes ressources

Le deuxième cercle

Les connaissances

CAMARADES DE CLASSE

Concours 2023 *Je filme le métier qui me plaît*
Leur vidéo sur le métier de monteur vidéo a remporté le prix de clap de Bronze à Paris

<https://www.parcoursmetiers.tv/video/15071-a-travers-les-yeux-dun-monteur-video>

CORDÉES DE LA RÉUSSITE

Vidéo avec des collégiens et enseignants Lycée/IUT pour dénoncer le cyberharcèlement

Le troisième cercle

Les contacts potentiels

PHOTOGRAPHE et AMBASSADEUR NIKE
Conseils techniques sur la photo

COMMUNAUTÉS EN LIGNE
Behance, réseau social de création
Dribbble, communauté digitale

Études

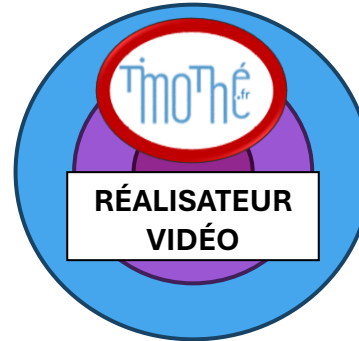

Famille

Le premier cercle

Les proches

PARENTS ET GRANDS-PARENTS
lui ont offert pour son anniversaire la moitié du budget pour acquérir un appareil photo caméra

FRÈRE AINÉ
Qui l'a recommandé à un professionnel indépendant

AMIS / AMIES
Tournage de clips musicaux
Prise en main de logiciels de montage son

Contacts réseaux



ÉTAPE 01

Structurer
son réseau



ÉTAPE 02

Réseauter
par objectif
métier



ÉTAPE 03

Repérer des
personnes
ressources



ÉTAPE 04

Partager des
expériences



*Après
quelques
années de
pratique...*

MIMOSA SON RÉSEAU

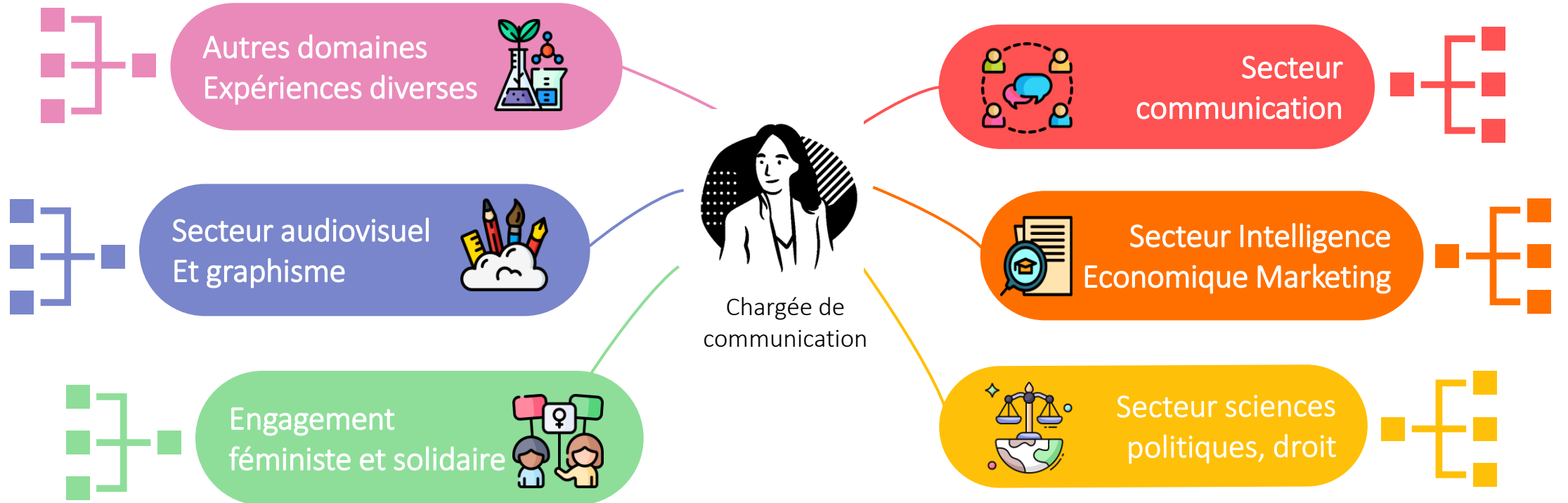

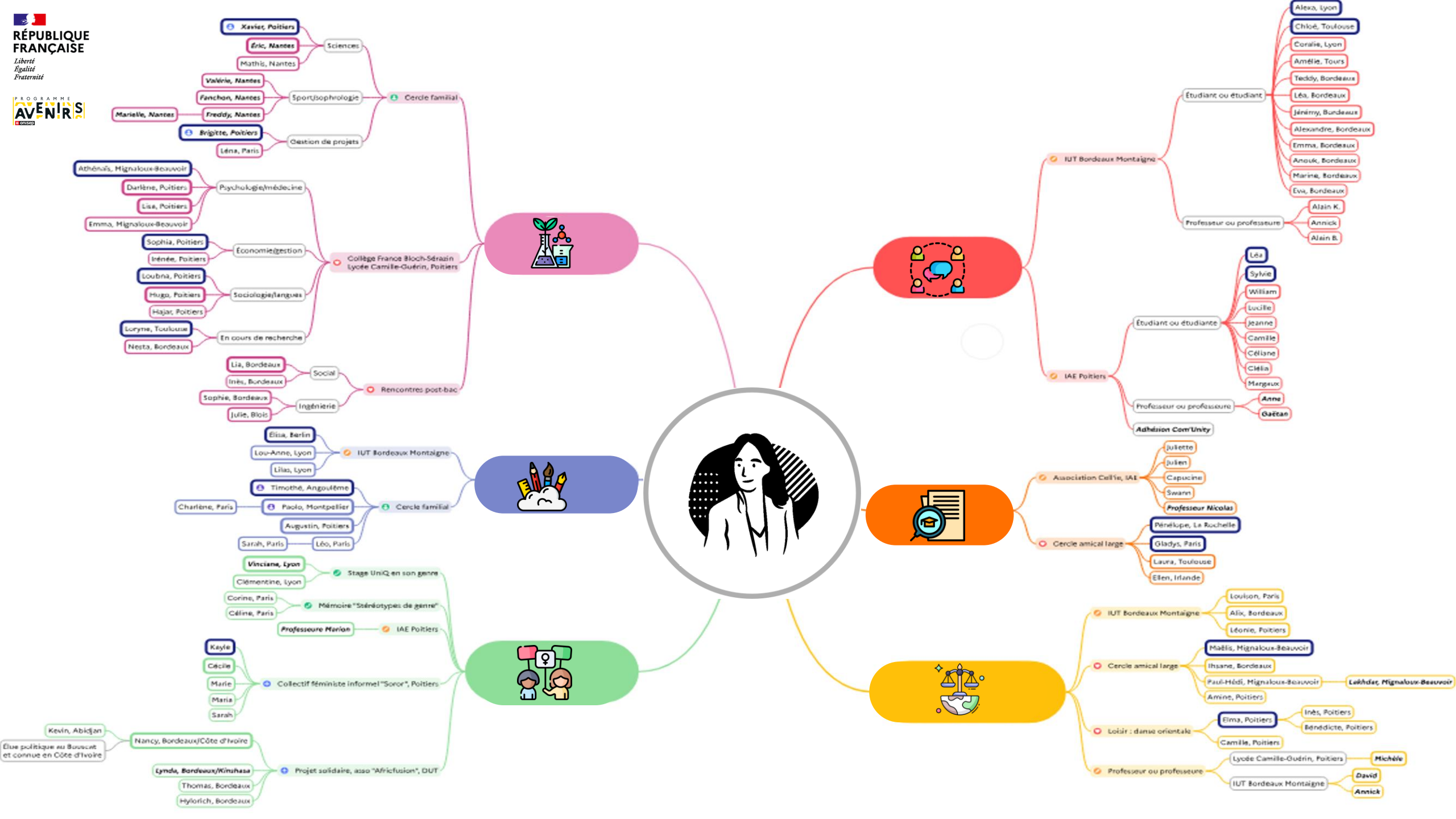

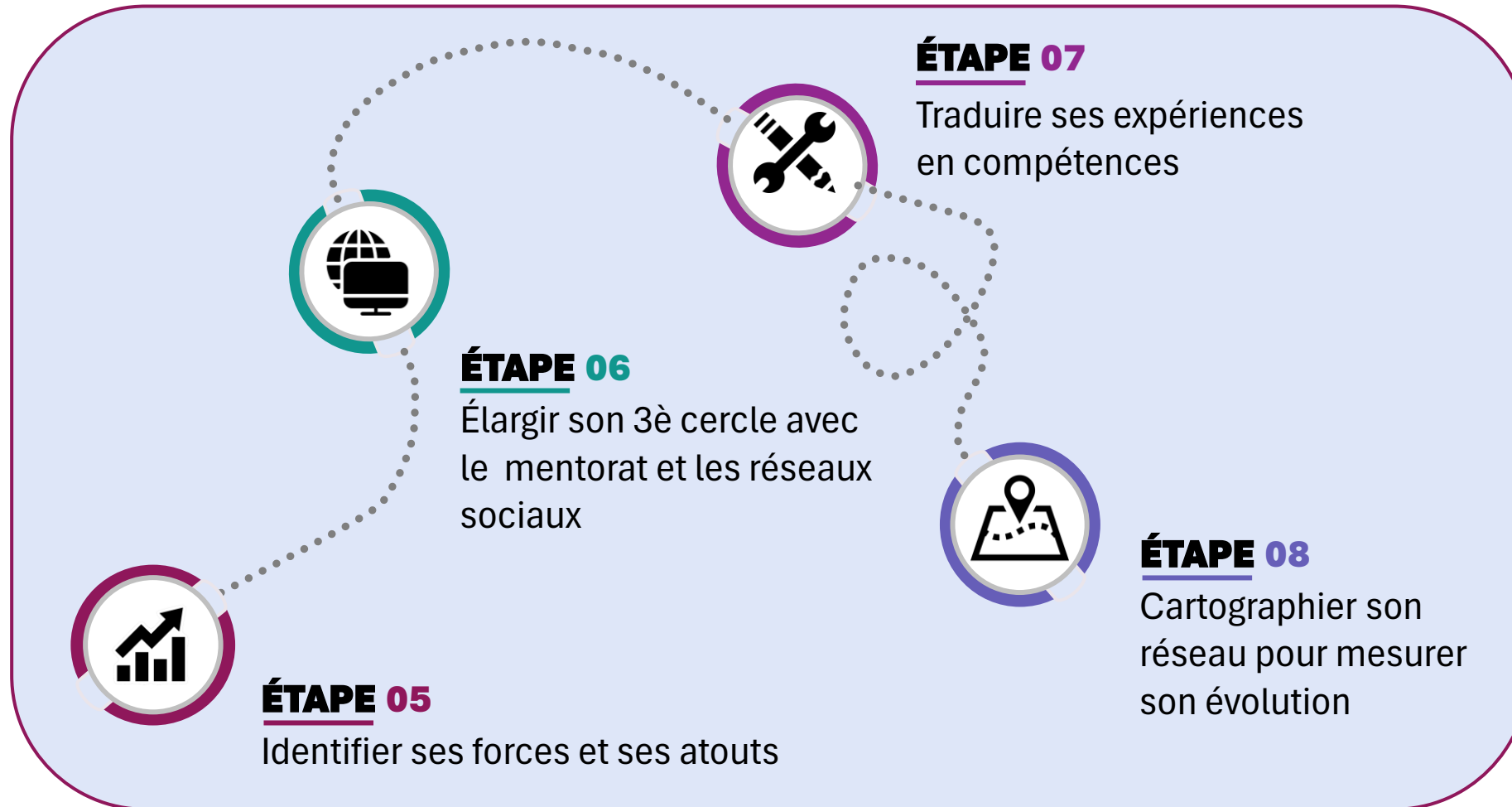

Traits de personnalité +

Ce qui définit votre caractère

Expériences +

Ce que vous réalisez comme activités
Ce que vous apprenez dans l'action



+ Connaissances

Ce que vous apprenez à l'école
et en dehors de l'école

+ Centres d'intérêts

Ce qui vous plaît et vous
rend heureuse, heureux

+ Valeurs

Ce qui est vraiment très important
à vos yeux et guide vos choix

+ Centres d'intérêts



Qu'est-ce qui vous plaît et vous rend heureuse, heureux ?

Être utile aux autres
Musique
Sport
Langues
Nature
Cinéma, séries
Jeux vidéo
Mode, style
Défis, challenges
Dessiner
Cuisine
Sorties et voyages
Lecture
Autre ?

+ Valeurs



Qu'est-ce qui est vraiment très important à vos yeux et guide vos choix, vos décisions ?

L'amitié et les relations sociales

La liberté, l'autonomie

L'entraide et la solidarité

La créativité et l'expression de soi

L'engagement pour une cause

Le bonheur et le bien-être

La tolérance et l'ouverture d'esprit

L'humour et le divertissement

La sécurité et la stabilité

La famille

Le respect et la justice

La réussite dans ses études

L'amour et la vie sentimentale

Le travail et l'effort

Autres ...

Traits de personnalité



Le goût du défi
La persévérance
La zénitude

Expérience

Le challenge Nike a
Rencontres avec des mentors
Stages en entreprise



Connaissances

Outils numériques
Tendances du graphisme design



Centres d'intérêts

Photo, Vidéo
Randonnée nature, Athlétisme
Design labels de musique
Mode vestimentaire sportive



Valeurs

Justice sociale
Protection de la planète

@NIKEPARIS

@LETRIPLESEPT

Air force one BOREAL

Mélange de cuir et de
toile pour le relief de
cette majestueuse
balade dans la neige
avec les aurores
boréales



Design de la Air Force One BOREAL

@NIKEPARIS

@LETRIPLESEPT

Air force one BOREAL

Mélange de cuir et de
toile pour le relief de
cette majestueuse
balade dans la neige
avec les aurores
boréales



Story instagram pour la participation et réception de la paire.

TROUVER UN MENTOR

Rendez-vous sur la [plateforme 1jeune1mentor](https://www.1jeune1mentor.com)

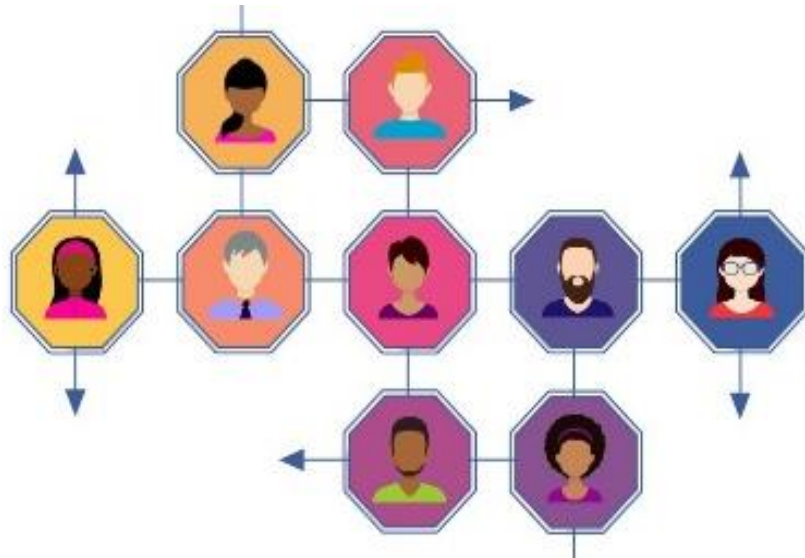

Élargir son réseau

**1JEUNE
1MENTOR**



LE MENTORAT, C'EST QUOI ?

Une personne bénévole qui vous accompagne individuellement

L'ÉMISSION



DÉCRYPTONS ENSEMBLE
L'ACTUALITÉ DU MONDE
DU TRAVAIL

SPÉCIALE

RÉSEAUX SOCIAUX & EMPLOI



Marcher et traverser des rivières
avec des chaussures d'escalade
pendant des heures
Escalader des parois en
choisissant les meilleures prises
Continuer sa progression sans
s'arrêter

Il y a une expérience qui m'a marquée, en camp de vacances...
C'était en Espagne, le dernier jour de la colo et personne n'était
motivé pour faire cette sortie escalade canyoning de 6 heures ! ...
Paysage époustouflant de beauté !...
Très, très éprouvant mais fière d'avoir relevé le défi et, remerciée
par des récalcitrants Ahahah

C'était où ? Loin de chez toi ?
Avec qui ? Qu'as-tu fait ?
...
Cette expérience t'a changée ?

Louanne



Yasmine



Ethan



DÉCIDER de participer malgré la
pression du groupe
PERSUADER les opposants à la
sortie
APPRENDRE à utiliser du matériel
d'encordage
RESPECTER les conseils de
sécurité
DISCERNER les gestes les plus
efficaces
COMMUNIQUER pour favoriser la
réussite des autres
S'ENCOURAGER s'entraider pour
éviter les abandons
PERSÉVÉRER dans l'effort
ÊTRE FIÈRE d'avoir réussi



DÉVELOPPER SON RÉSEAU ÉTAPE 08

Cartographier son réseau pour mesurer son évolution

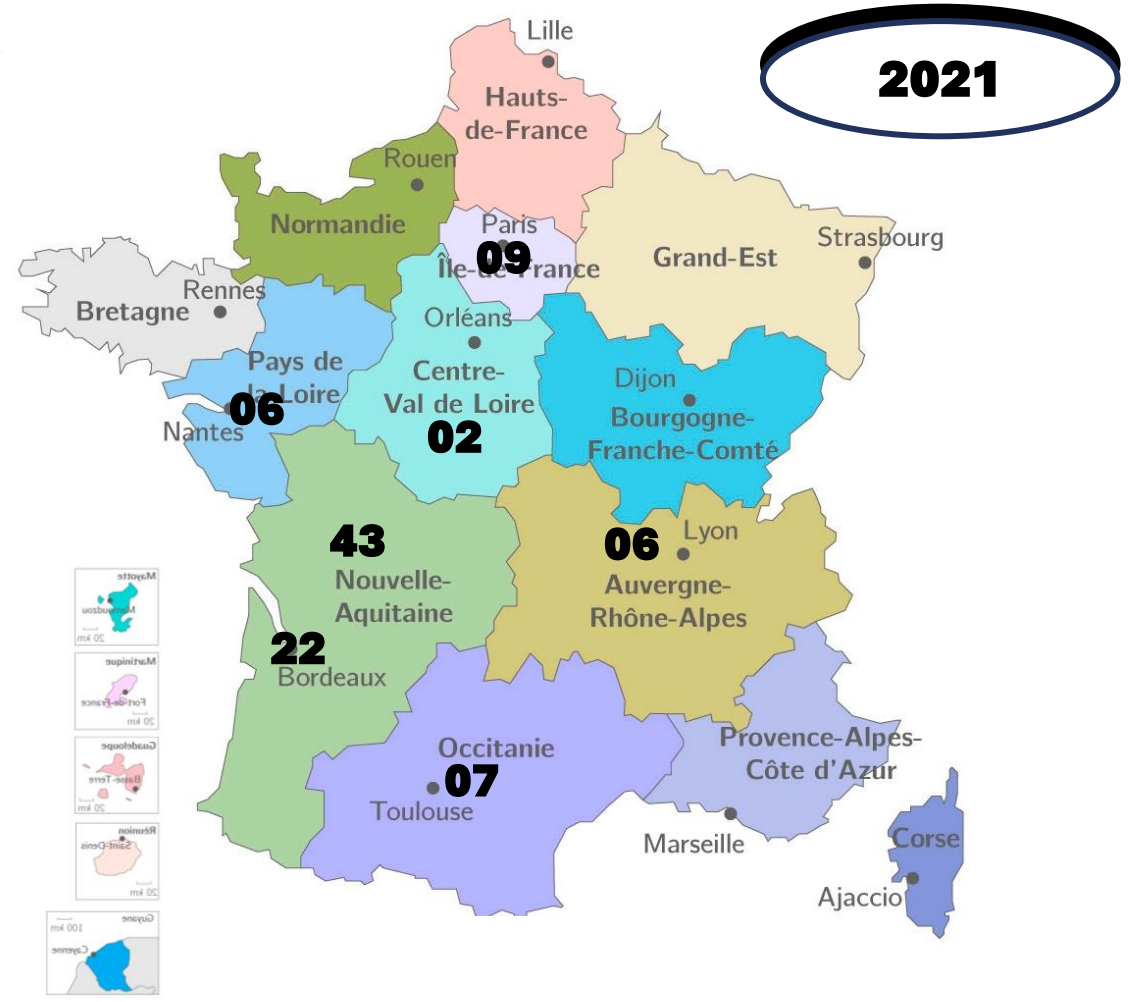
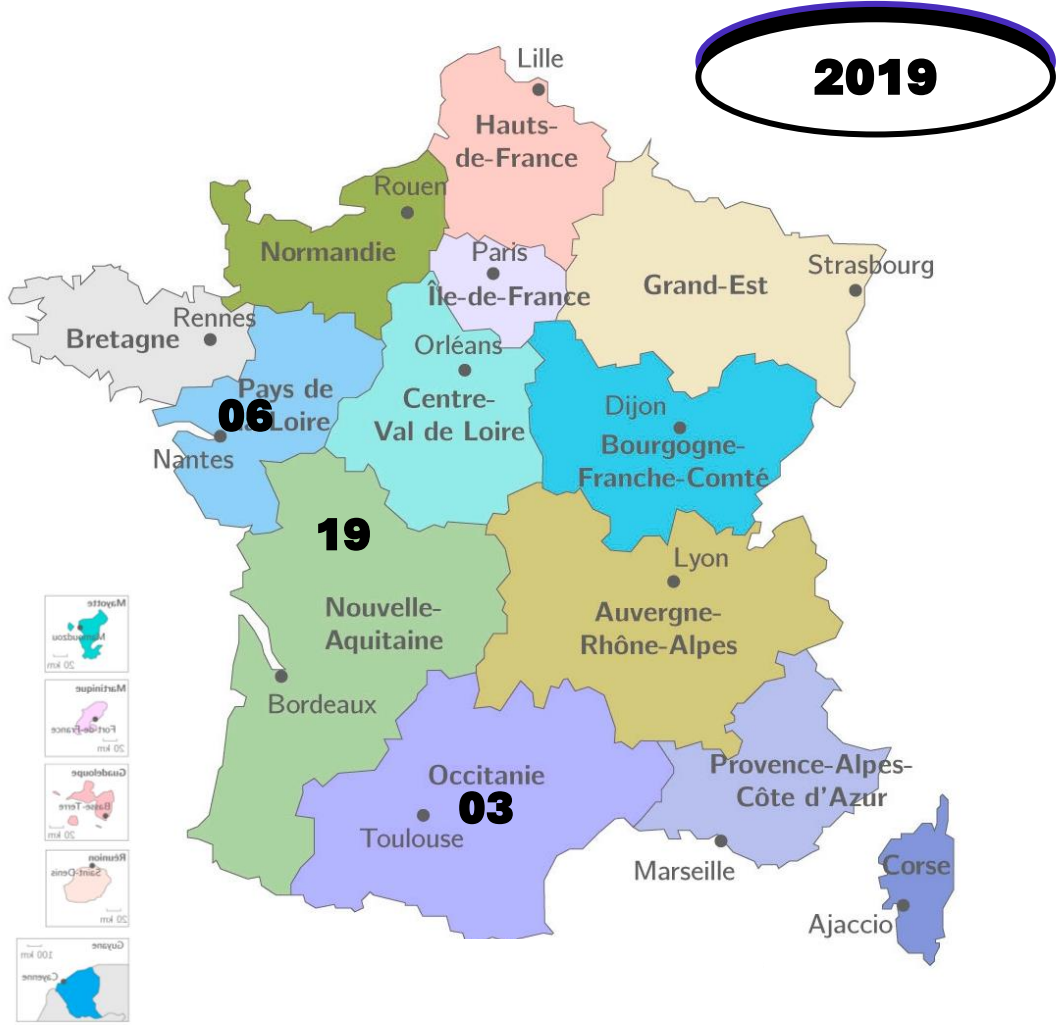

2023

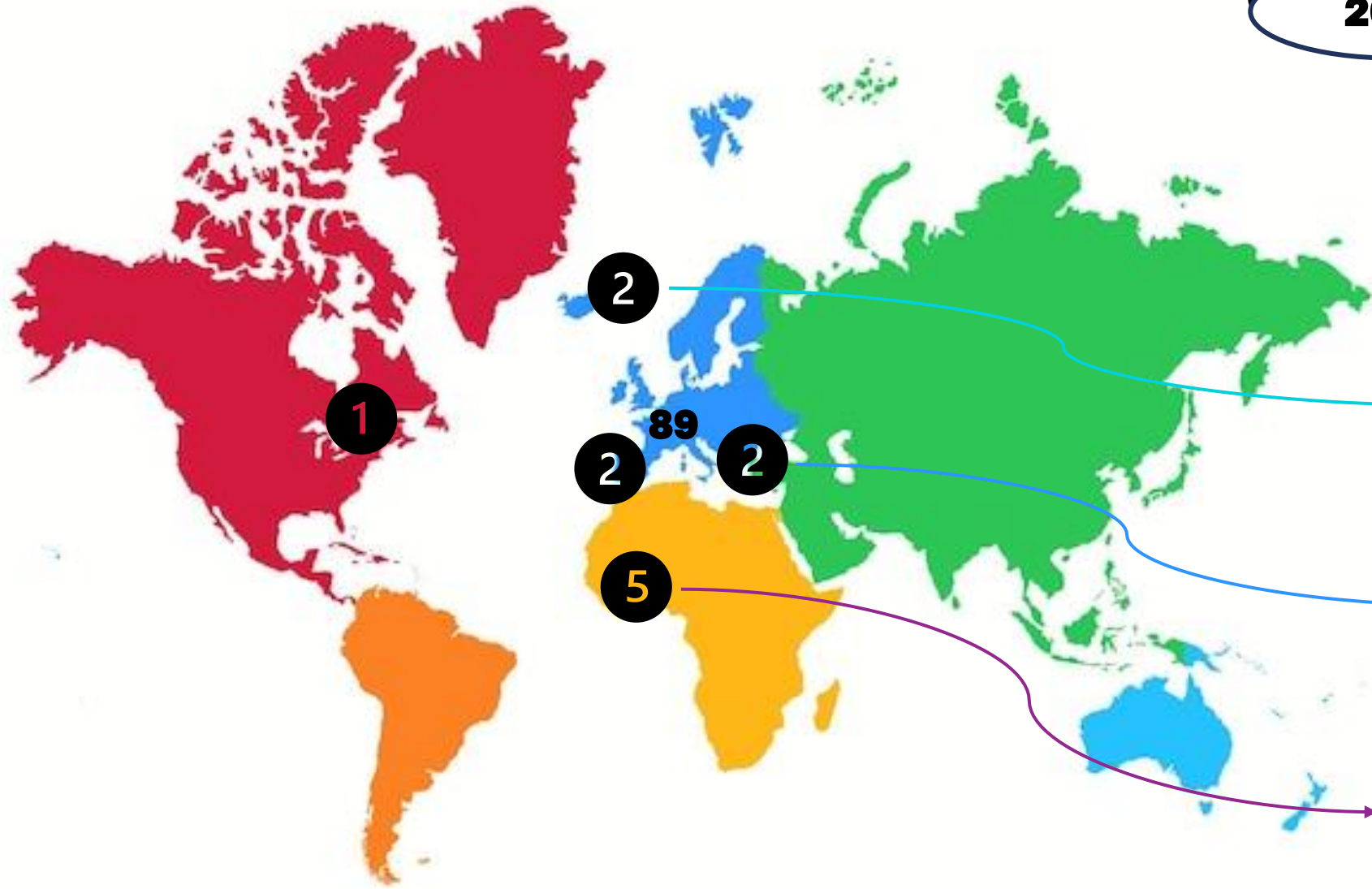

ISLANDE
Travailleurs
saisonniers

GRÈCE
Travailleurs
saisonniers

CÔTE D'IVOIRE

DÉCIDER D'UNE STRATÉGIE DE COMMUNICATION



TRAVAILLER
L'ÉVÈNEMENTIEL
ET LE RELATIONNEL



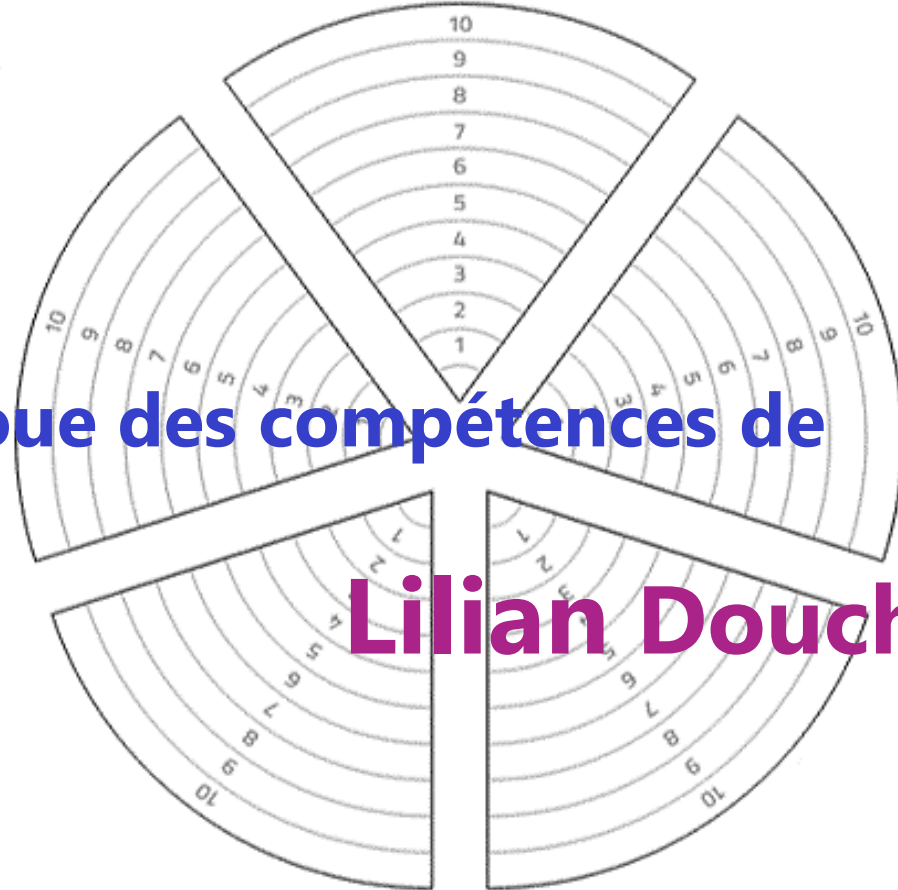
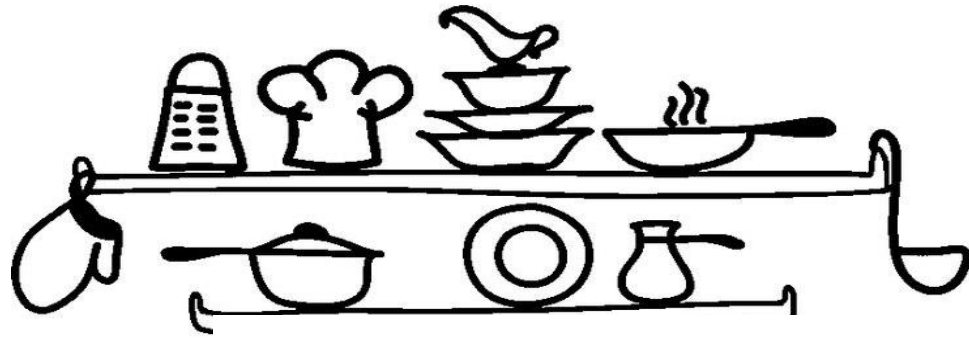

La roue des compétences de

Lilian Douchet



STAGES DE 2DE CONNECTÉS





RÉSEAU

Apprendre à structurer son réseau et nouer des relations avec des personnes ressources



TRADUIRE SES EXPÉRIENCES EN COMPÉTENCES

Apprendre à analyser et à articuler expériences et compétences pour comprendre comment vos expériences peuvent démontrer des compétences



APPRENDRE À SE CONNAÎTRE



Questionner ses propres intérêts et aspirations. Prendre le temps d'une réflexion sur soi-même, d'identifier ses forces et ses atouts

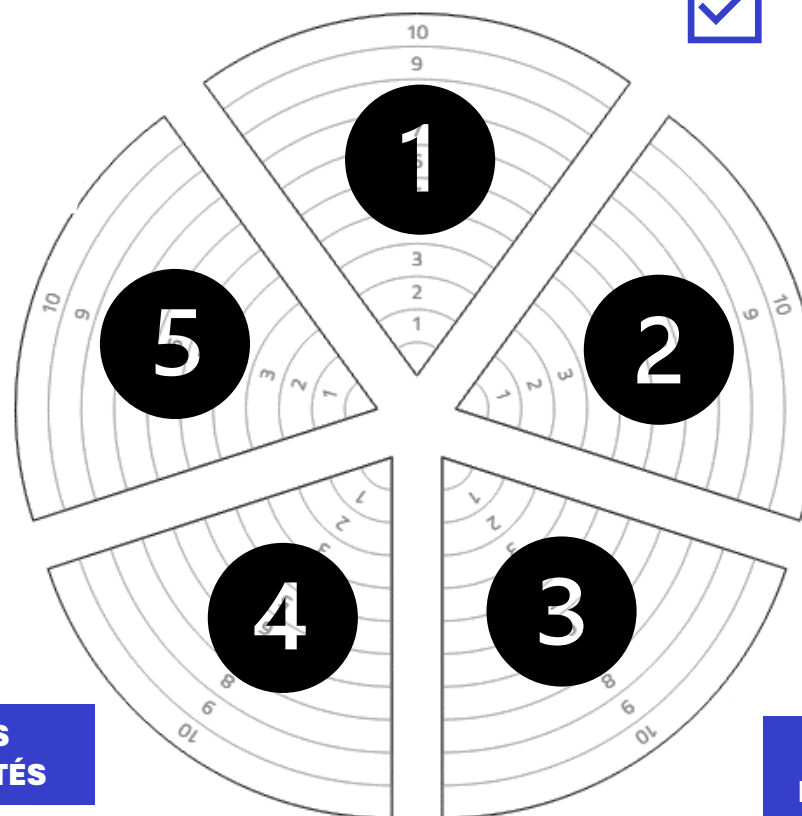

STAGES DE 2DE CONNECTÉS



SAISIR DES OPPORTUNITÉS

Saisir toutes les occasions pour rencontrer des personnes et parler de vos projets



SAVOIR SE PRÉSENTER ET MAÎTRISER SON IMAGE

Se présenter d'une façon concise et pertinente tout en mettant en avant ses expériences et centres d'intérêt



JE DECOUVRE [1,2]

Tu es en phase de découverte et tu ne vois pas bien à quoi correspond cette compétence

JE COMPRENDS [3,4]

Tu en comprends le potentiel mais tu as besoin d'approfondir pour utiliser cette compétence

J'APPLIQUE [5,6]

Tu es plutôt à l'aise et tes actions sont assez efficaces

J'AGIS EN AUTONOMIE [7,8]

Tes actions te mènent déjà vers des résultats visibles et exploitables

JE SUIS EXPERT [9,10]

Tu es sollicité par des personnes et reconnu/e par d'autres experts

STAGES DE 2DE CONNECTÉS



Réseau

Utilisation
actuelle :

Expériences

Utilisation
actuelle :

Apprendre à se connaître

Utilisation
actuelle :

Saisir les opportunités

Utilisation
actuelle :

Savoir se présenter Maîtriser son image

Utilisation
actuelle :

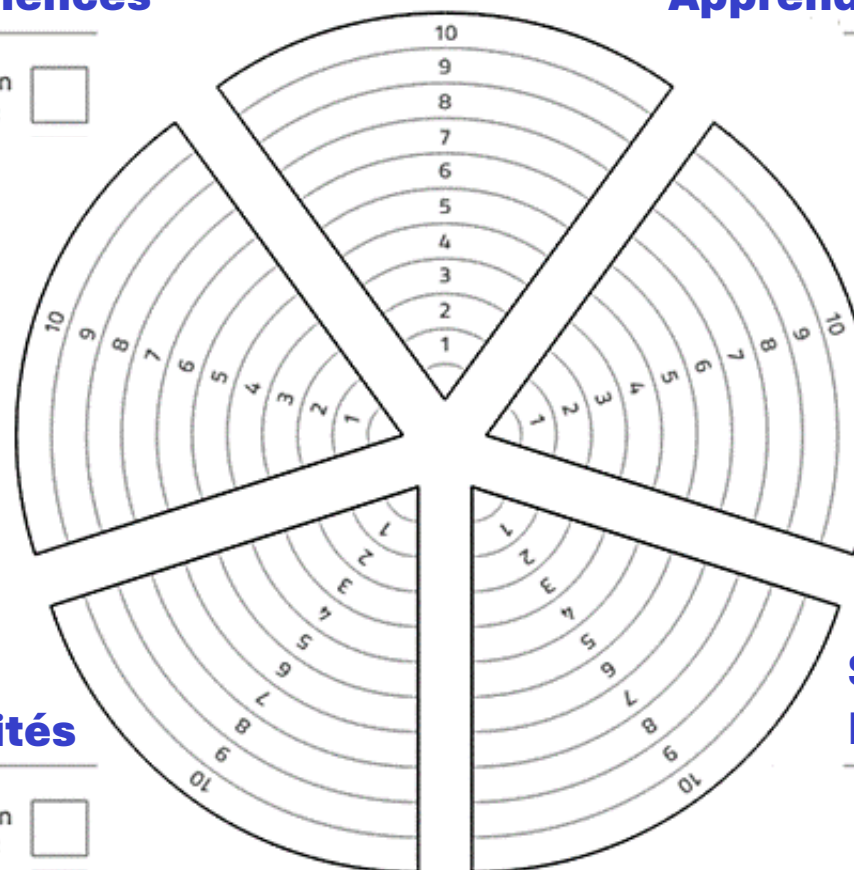



Lilian en Terminale
Bac pro cuisine

STAGES DE 2DE CONNECTÉS



Expériences

Utilisation
actuelle : **5**
Objectif :

Réseau

Utilisation
actuelle : **5**
Objectif :

Apprendre à se connaître

Utilisation
actuelle : **3**
Objectif :

Saisir les opportunités

Utilisation
actuelle : **8**
Objectif :

Savoir se présenter Maîtriser son image

Utilisation
actuelle : **3**
Objectif :

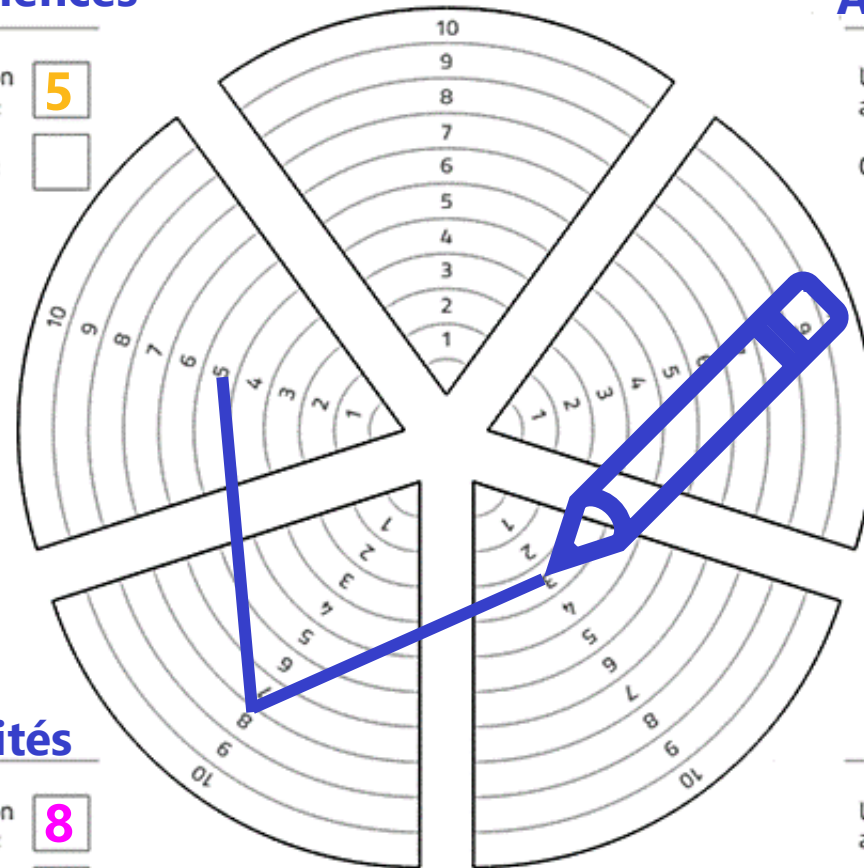

JE DECOUVRE [1,2]

JE COMPRENDS [3,4]

J'APPLIQUE [5,6]

J'AGIS EN AUTONOMIE [7,8]

JE SUIS EXPERT [9,10]



Lilian en Terminale
Bac pro cuisine

STAGES DE 2DE CONNECTÉS



Réseau

Utilisation actuelle: **5**

Objectif: **7**

Expériences

Utilisation actuelle: **5**

Objectif: **7**

Apprendre à se connaître

Utilisation actuelle: **3**

Objectif: **7**

Saisir les opportunités

Utilisation actuelle: **8**

Objectif: **9**

Savoir se présenter Maîtriser son image

Utilisation actuelle: **3**

Objectif: **7**

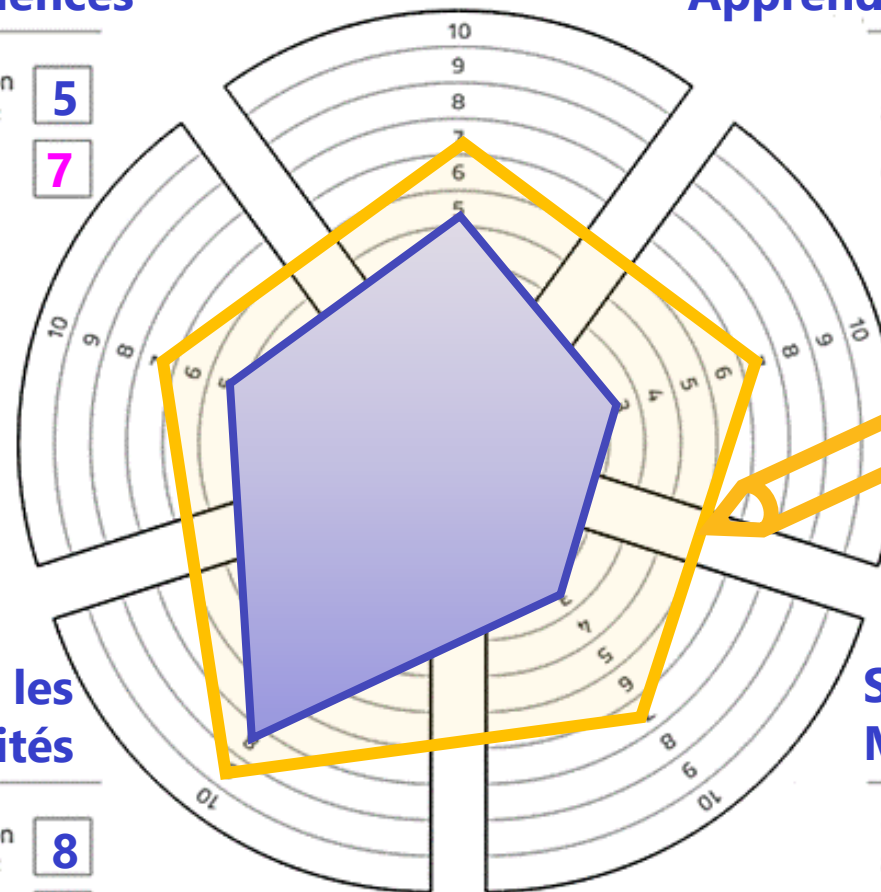

Les objectifs de Lilian



JE DECOUVRE [1,2]

JE COMPRENDS [3,4]

J'APPLIQUE [5,6]

J'AGIS EN AUTONOMIE [7,8]

JE SUIS EXPERT [9,10]



JE DECOUVRE [1,2]

Tu es en phase de découverte et tu ne vois pas bien à quoi elle correspond

JE COMPRENDS [3,4]

Tu en comprends le potentiel mais tu as besoin d'approfondir pour l'utiliser

J'APPLIQUE [5,6]

Tu es plutôt à l'aise et tes actions sont assez efficaces

J'AGIS EN AUTONOMIE [7,8]

Tes actions te mènent déjà vers des résultats visibles et exploitables

JE SUIS EXPERT [9,10]

Tu es sollicité par des personnes et reconnu/e par d'autres experts

STAGES DE 2DE CONNECTÉS



Réseau

Utilisation actuelle : **2**
Objectif : **6**

Potentiel de progression

Expériences

Utilisation actuelle :
Objectif :

Apprendre à se connaître

Utilisation actuelle :
Objectif :

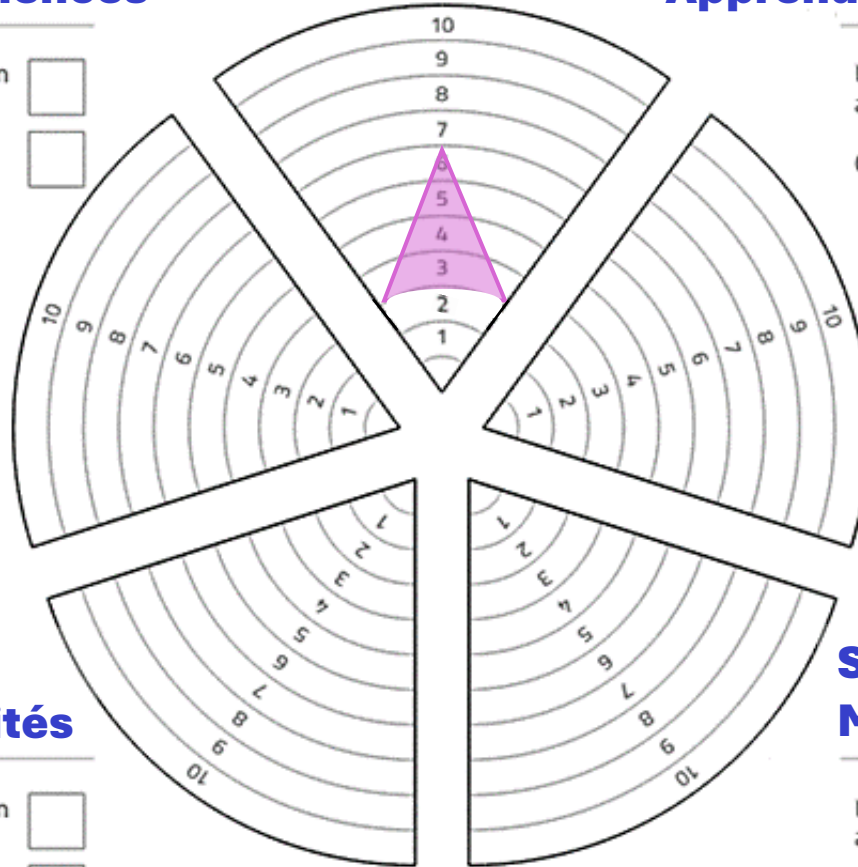

Saisir les opportunités

Utilisation actuelle :
Objectif :

**Savoir se présenter
Maîtriser son image**

Utilisation actuelle :
Objectif :

Lilian aujourd'hui



STAGES DE 2DE CONNECTÉS



Réseau

Utilisation actuelle : **9**
Objectif :

Expériences

Utilisation actuelle : **9**
Objectif :

Apprendre à se connaître

Utilisation actuelle : **7**
Objectif :

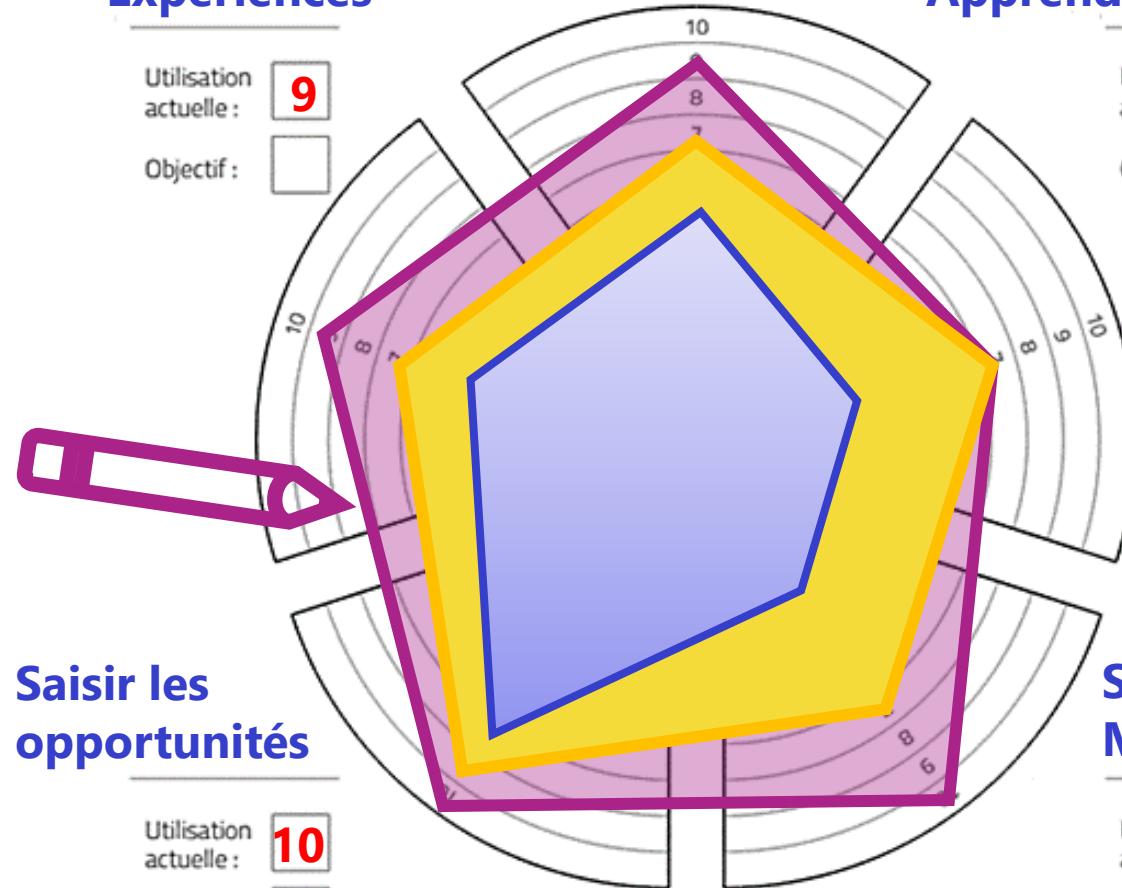

Saisir les opportunités

Utilisation actuelle : **10**
Objectif :

Savoir se présenter Maitriser son image

Utilisation actuelle : **10**
Objectif :

JE DECOUVRE [1,2]

JE COMPRENDS [3,4]

J'APPLIQUE [5,6]

J'AGIS EN AUTONOMIE [7,8]

JE SUIS EXPERT [9,10]

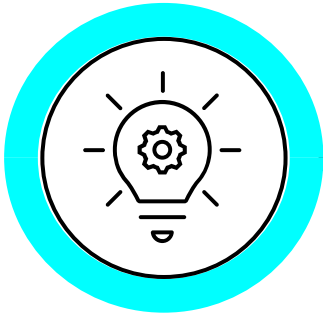

Famille, vacances, télé
J'apprends à me connaître



École, collège, stage
Premières expériences



Bac pro, apprentissage
Je saisis des opportunités

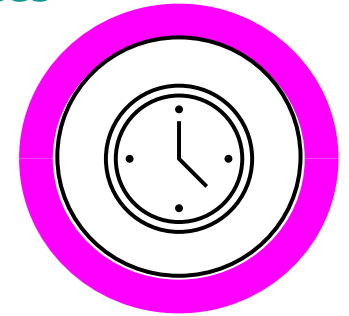

Premiers postes
J'apprends à me présenter



**Le parcours de Lilian
Activer ses réseaux
pour réussir !**



STAGES DE 2DE CONNECTÉS

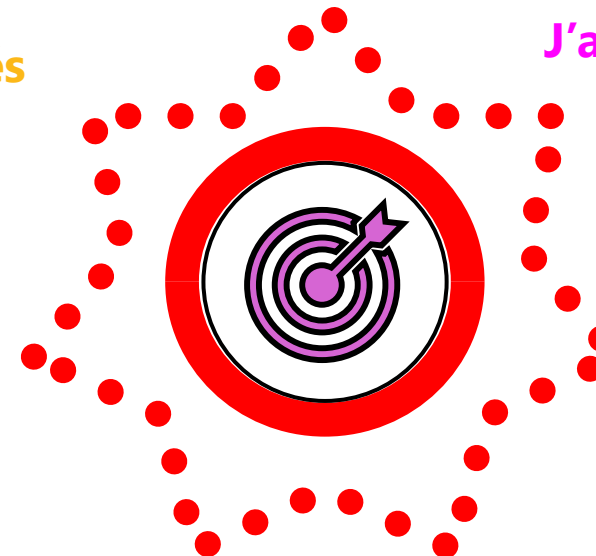

TOP CHEF
premier restaurant
Je maîtrise mon image

En cuisine, comme dans la vie, les compétences sont la clé du succès

Mettre en pratique ses connaissances



Innover en utilisant son expérience

Exploiter toute sa maîtrise technique pour faire des choix efficaces



Défendre et partager ses valeurs

STAGES DE 2DE CONNECTÉS



Succès praliné
Recette

